

Sprzęgło VIROFLEX® typ EM

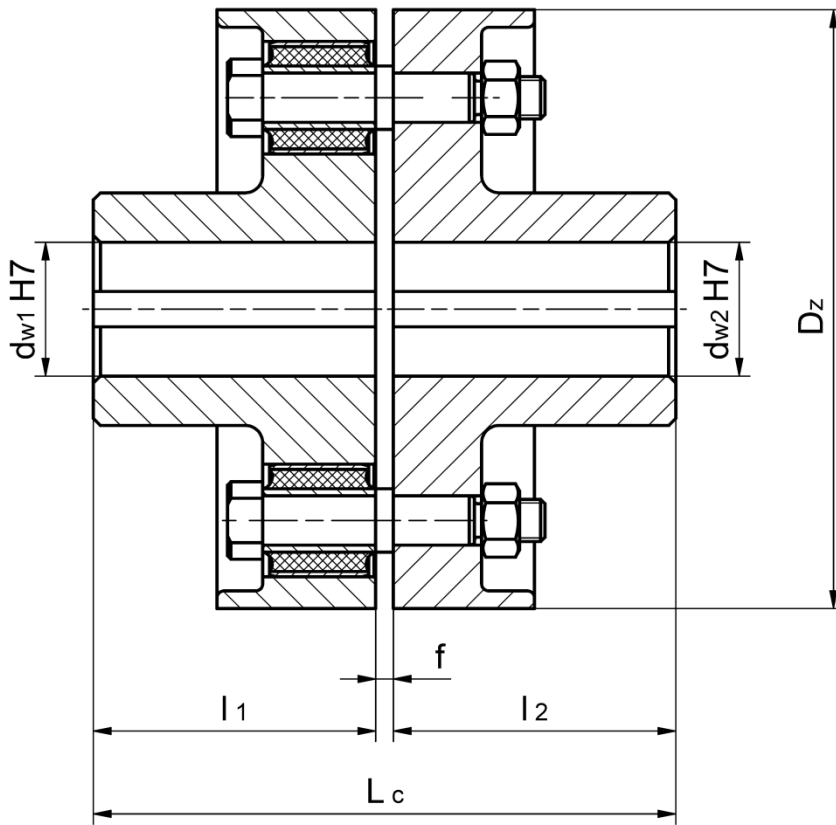

Wielkość i typ sprzęgła	d _{w1} , d _{w2} (H7)	l ₁ , l ₂ * nomin.	L _c * nomin.	D _z	f	maks. odchyłki***			prędkość obr. max.	moment bezwład**	moment nominalny	masa**	
						x	y	α					
-	mm						deg.			l/min	kg*m ²	Nm	kg
EM-1	22-38	80	165	170	5	0,5	0,7	0,5	2800	0,041	400	11,50	
EM-2	30-55	110	225	190					2500	0,072	680	18,00	
EM-3	30-55	110	225	235					2000	0,197	1700	32,00	
EM-4	50-70	140	285	290					1600	0,507	2700	59,00	
EM-5	60-95	170	345	380					1200	1,894	7200	122,00	
EM-6	80-120	210	430	430	10	1,2		1100	3,674	13000	184,00		
EM-7	100-150	250	510	530				1000	8,928	19100	297,00		

- * Na życzenie wykonujemy sprzęgła o długościach innych niż nominalne
- ** Masa oraz moment bezwładności wyznaczone dla największego otworu
- *** Zalecane wartości odchyłek do 10% wartości maksymalnych

EMM Industry inż. Marcin Filipek

Tel.: +48 12 2589187
 Fax: +48 12 2828051
 e-mail: emm@emm.com.pl
 www.emm.com.pl

ul. 3 Maja 39
 32-551 Babice
 NIP 628-137-05-93
 REGON 852697180

Wydział Produkcyjny Alwernia
 ul. Karola Olszewskiego 25
 Budynek B-109
 32-566 Alwernia

Bank BPH S.A. Kraków Al. Pokoju 1
 SWIFT BIC: BPHKPLPK
 Numery kont:
 PLN: 92-10600076-0000326000228056
 USD: 52-10600076-0000330000651075
 GBP: 70-10600076-0000330000739991